

ДЕТСКИЙ СТУЛЬЧИК JIGSAW РУКОВОДСТВО ПОЛЬЗОВАТЕЛЯ

Представляем детский стульчик Jigsaw

Стульчик Jigsaw легко регулируется по высоте. Сиденье поворачивается на 360 градусов, что позволяет его установить в положение удобное для Вас и для Вашего ребенка. Используйте рычаг для того, чтобы поднять или опустить сиденье, затем зафиксируйте сиденье в нужном положении с помощью поворотной ручки на стойке.

Съемный лоток позволит Вашему малышу присоединиться к семье за столом во время обеда.

Рекомендованный возраст ребенка

Подходит для детей в возрасте от 6 месяцев и до 3 лет.

Запрещено использовать стульчик, пока ребенок не научится сидеть самостоятельно.

Сборка стульчика Jigsaw

Вам понадобится крестообразная отвертка, приложенный инструмент и данное руководство пользователя.

**ВАЖНО: СОХРАНИТЕ РУКОВОДСТВО ПОЛЬЗОВАТЕЛЯ
ДЛЯ ИСПОЛЬЗОВАНИЯ В БУДУЩЕМ.**

Компоненты стульчика Jigsaw

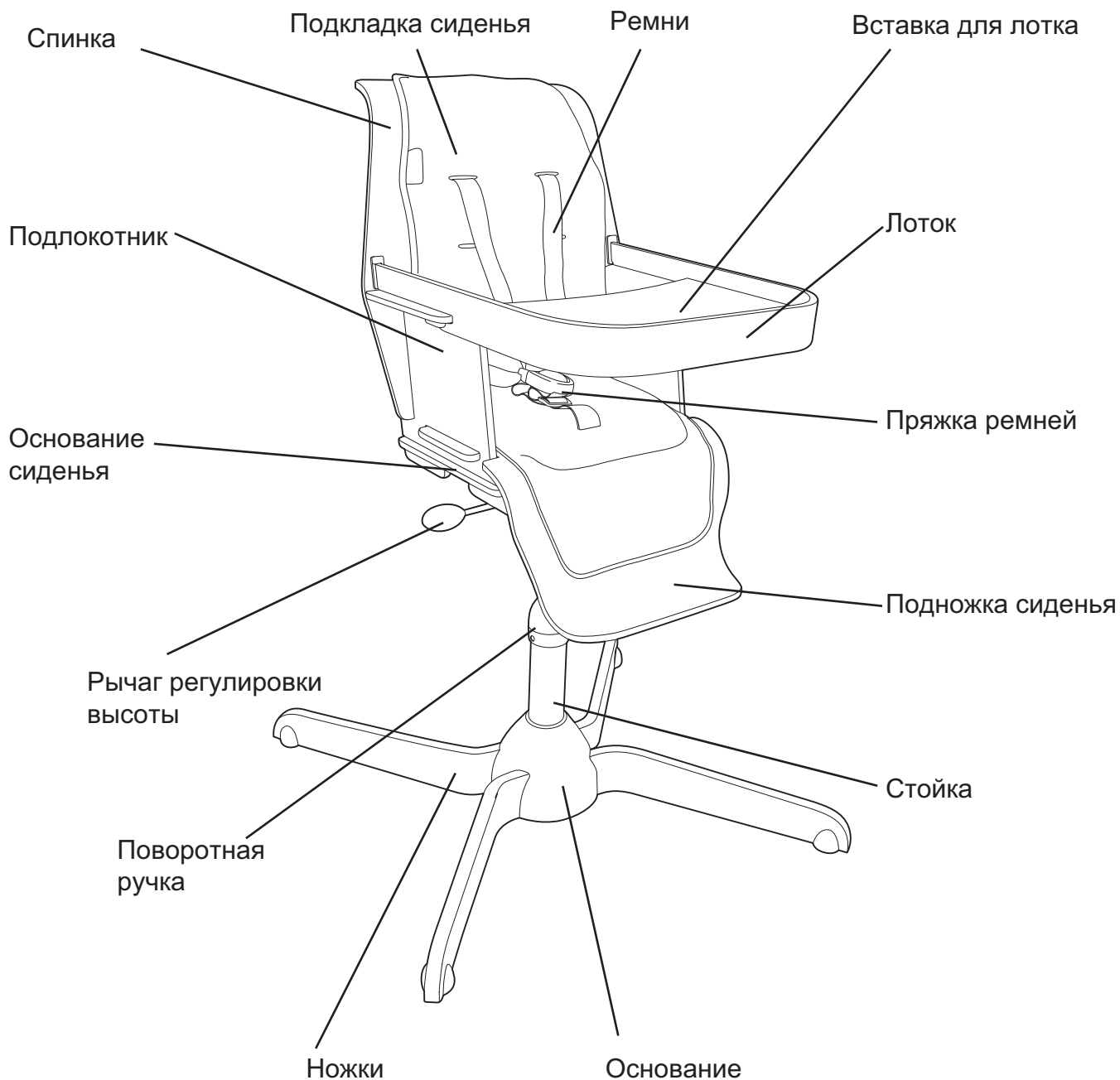

1. Закрепите ножки на основании

1. Вставьте две ножки в прорези основания.
2. Положите две крепежные пластины на ножки, совместив отверстия под винты, и затем закрепите ножки на основании с помощью шести винтов.

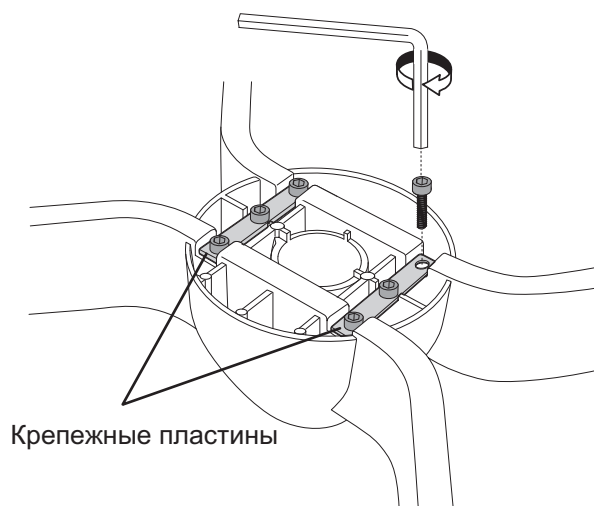

2. Установите основание сиденья

1. Вставьте стойку в основание.
2. Установите основание сиденья на стойку и сильно подайте его вниз.

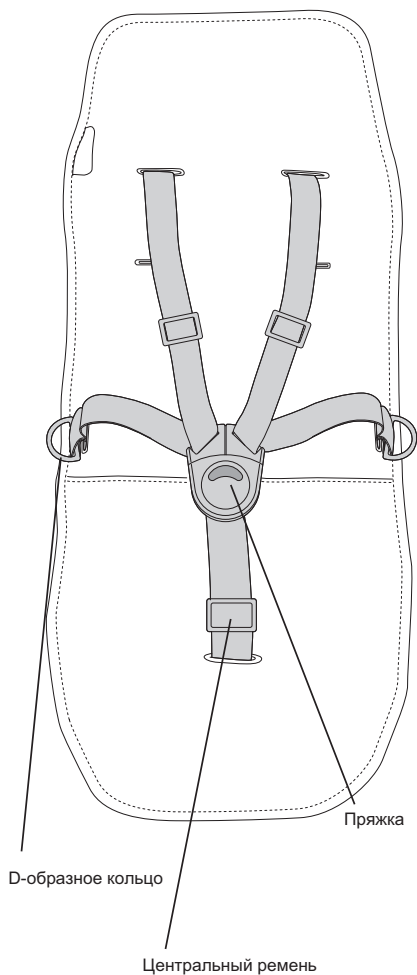
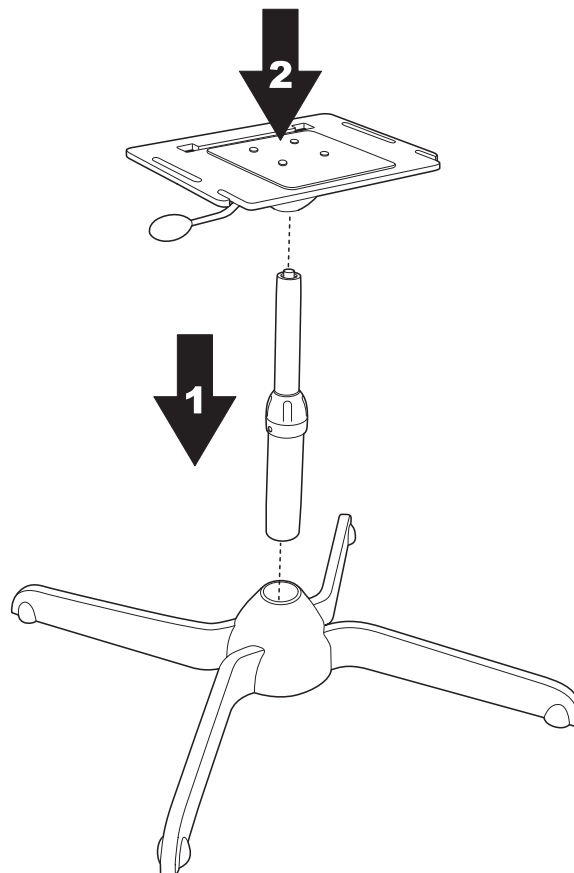

3. Закрепите ремни на подкладке сиденья

- Пропустите концы ремней через пять отверстий в подкладке сиденья.

Примечание: D-образные кольца ремней должны быть расположены спереди и по бокам подкладки сиденья, рядом с отверстиями.

4. Установите на сиденье подкладку сиденья с ремнями

1. Пропустите конец центрального ремня через маленькое отверстие в середине сиденья.
2. Протолкните тканевую петельку на задней части подкладки сиденья через широкую узкую прорезь в подножке.
3. Вставьте деревянный стержень в тканевую петельку для ее фиксации.

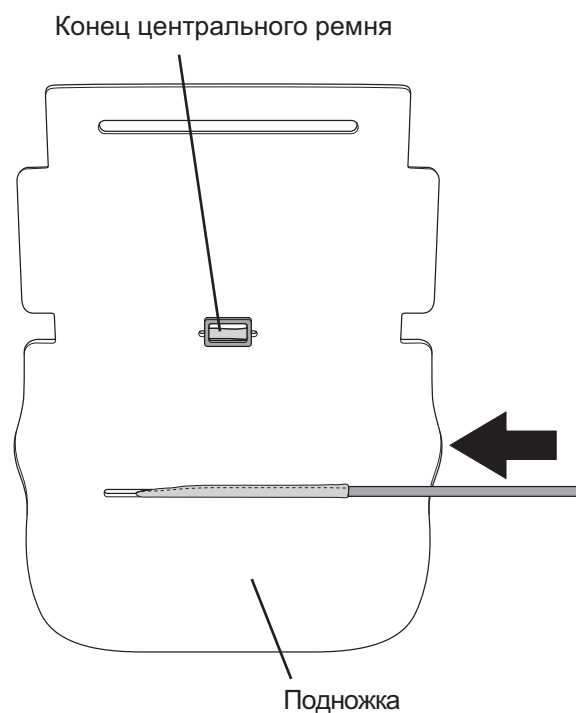

5. Соберите и установите сиденье на основание сиденья

1. Вставьте подлокотники на боковые выступы сиденья.
2. Совместите нижние части подлокотников с прорезями в основании сиденья и подайте их вниз.
3. Сдвиньте сиденье с подлокотниками назад, так чтобы совместились большие широкие прорези на сиденье и основании сиденья.

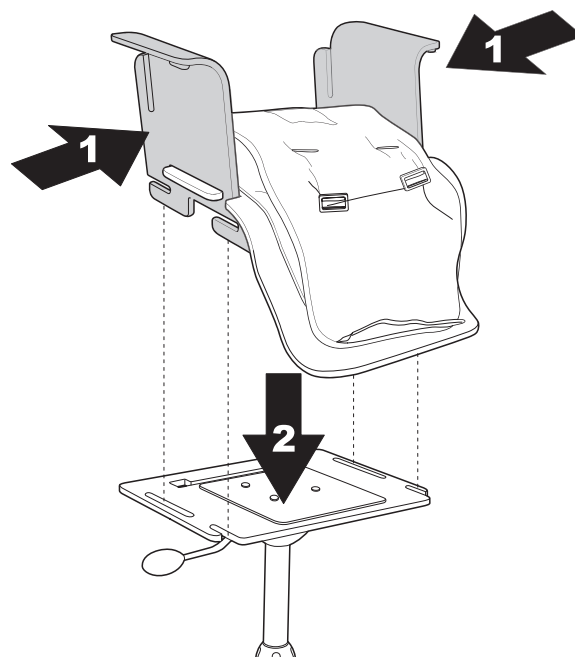

6. Установите спинку

1. Вставьте спинку в основание сиденья, в прорези подлокотников и сиденья.
2. Потяните нижнюю часть спинки к задней части основания сиденья, так чтобы сиденье и подлокотники совместились с задним краем основания сиденья.

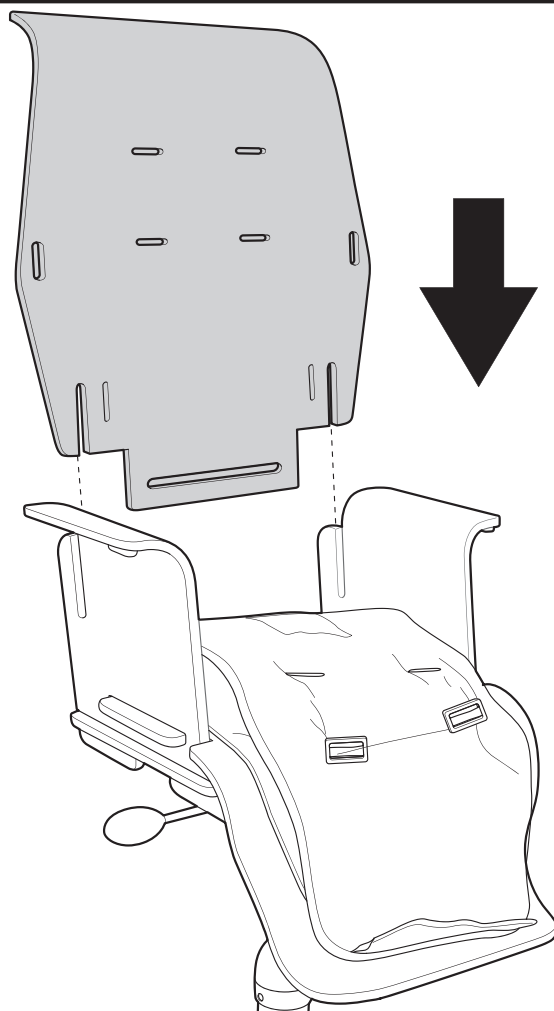

7. Закрепите подкладку сиденья на спинке

1. Пропустите четыре конца ремней через соответствующие маленькие отверстия в спинке.
2. Протолкните тканевую петельку на верхней части подкладки сиденья через широкую узкую прорезь в верхней части спинки.
3. Вставьте деревянный стержень в тканевую петельку для ее фиксации.

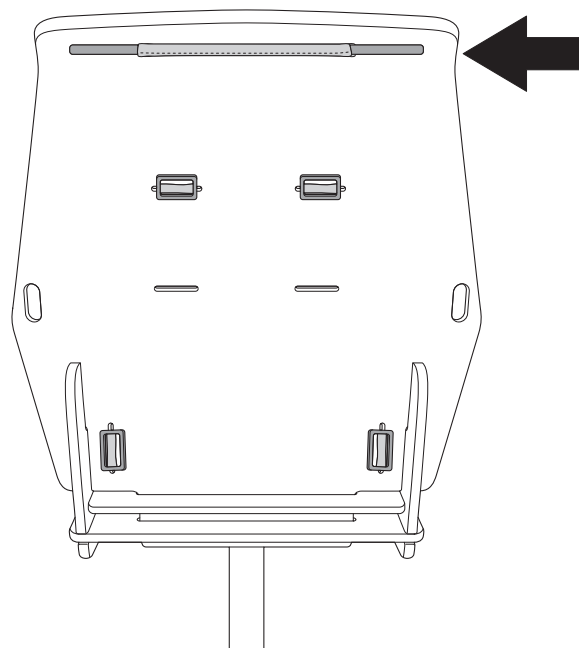

8. Закрепите подкладку сиденья на сиденье

1. Закрепите кнопки на подкладке сиденья на кнопках сиденья, как показано на рисунке.

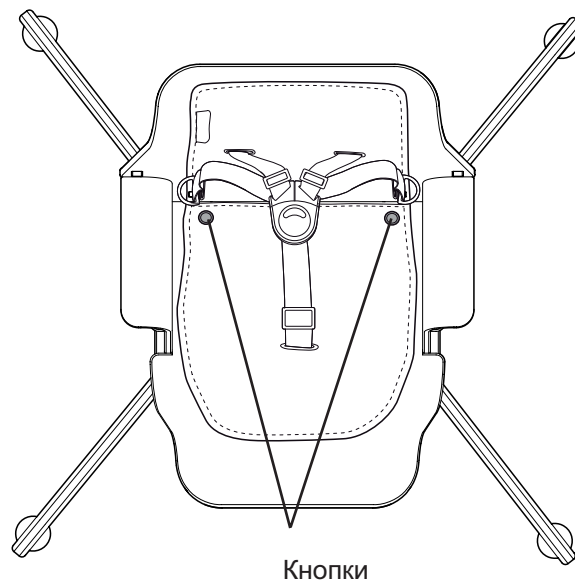

9. Зафиксируйте собранное сиденье на основании сиденья

1. Установите Т-образную деталь между верхней частью стойки и спинкой.
2. Заверните винт в основание сиденья для фиксации собранного сиденья.

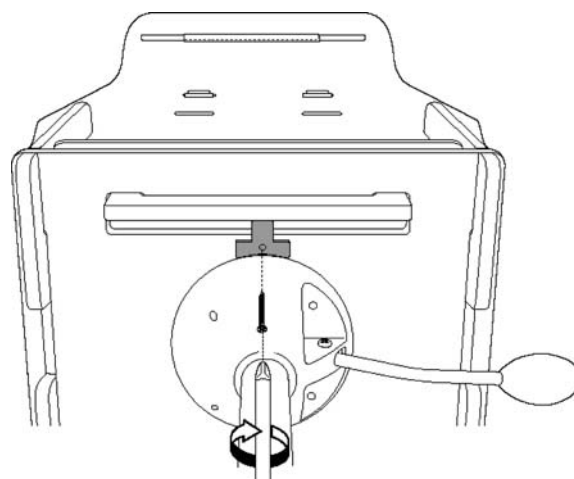

10. Установите лоток

- Вставьте концы лотка в спинку, так чтобы прорезы на лотке состыковались с подлокотниками сиденья.

Снятие лотка:

- Нажмите две фиксирующие кнопки на лотке и сдвиньте лоток наружу.

Примечание: Стульчик Jigsaw поставляется с отдельной пластиковой вставкой, которая устанавливается в лоток.

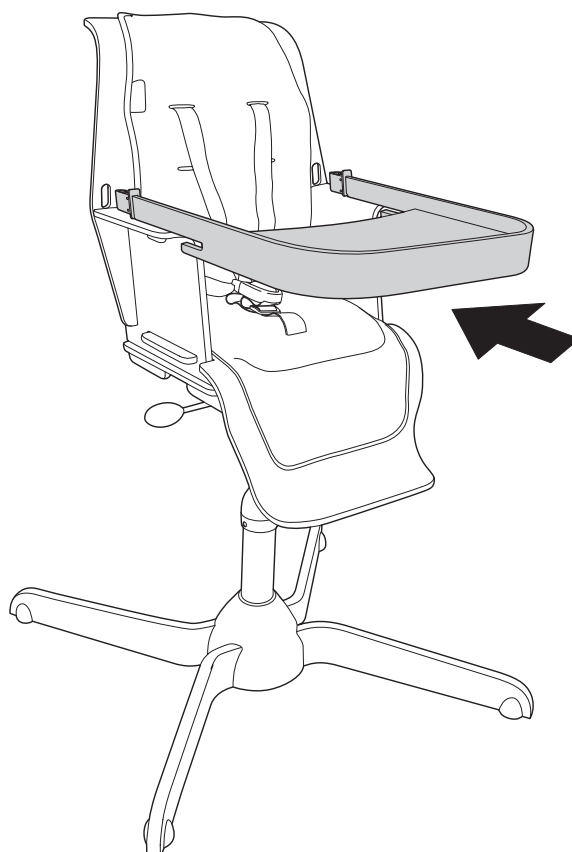

11а. Использование ремней: застегивание и регулировка

Застегивание ремней:

- Вставьте два язычка на концах поясного ремня в пряжку, закрепленную на центральном ремне. Ремни фиксируются, когда язычки полностью вставлены.

Примечание: Язычки можно вставлять по отдельности.

Важно: Всегда проверяйте правильность застегивания ремней. Используйте скобы для регулировки длины ремней и обеспечения комфорта.

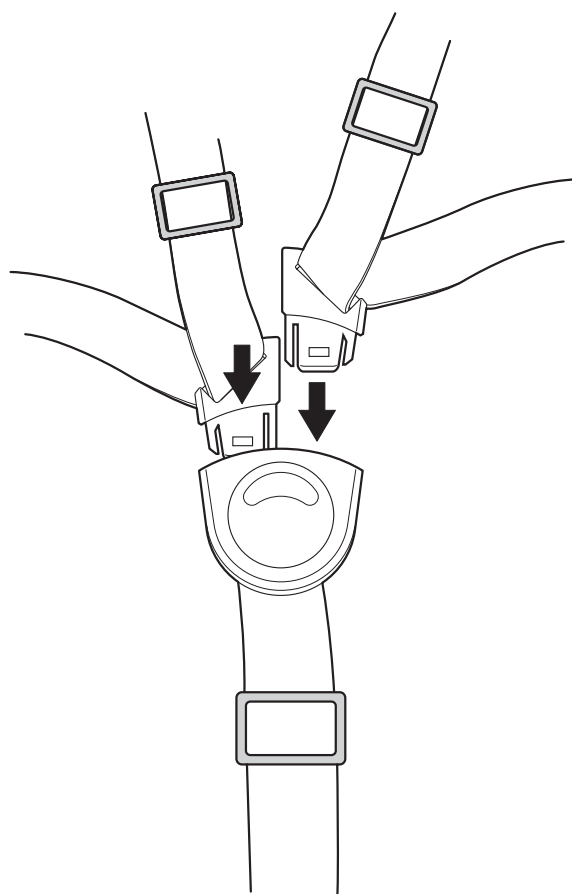

11b. Использование ремней: расстегивание

- Нажмите верхнюю кнопку на пряжке для расстегивания ремней и выньте язычки поясных ремней.

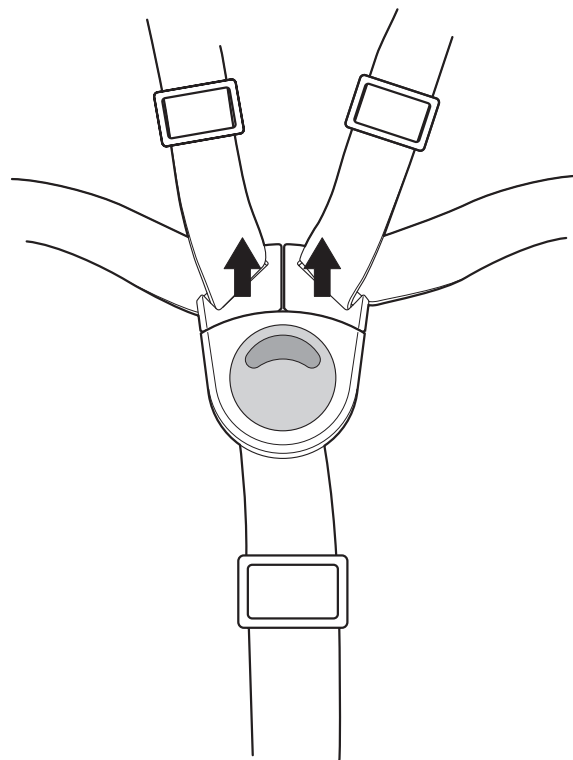

12. Поворот сиденья

1. Поверните поворотную ручку на стойке против часовой стрелки и поверните сиденье в нужное положение.
2. Затяните поворотную ручку по часовой стрелке для фиксации сиденья в требуемом положении.

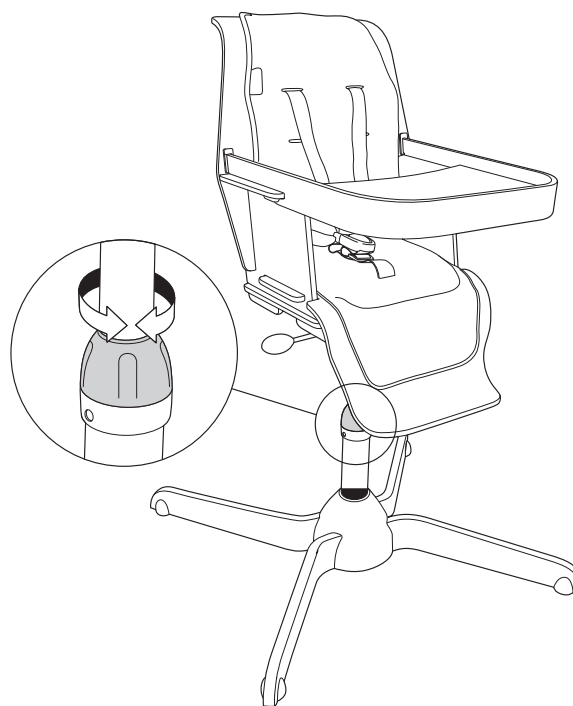

13. Регулировка высоты сиденья

Подъем сиденья:

- Поднимите рычаг и приложите небольшое усилие вверх для подъема сиденья.

Опускание сиденья:

- Поднимите рычаг и приложите небольшое усилие вниз для опускания сиденья.

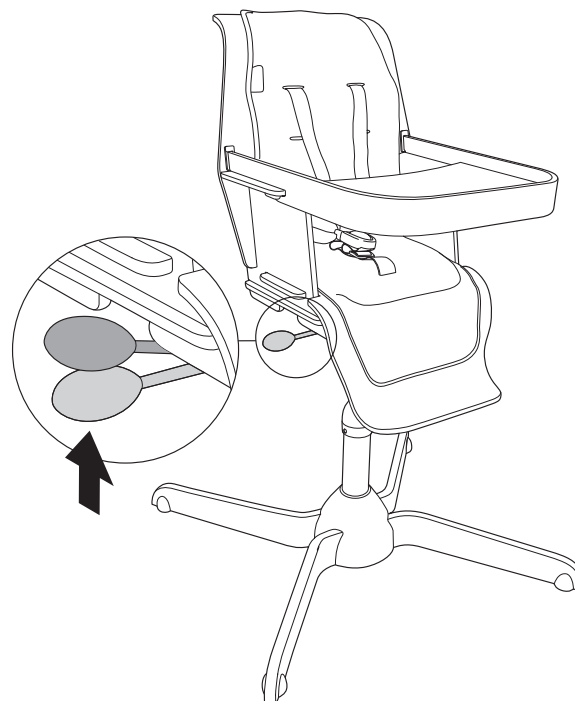

Порядок ухода

- Регулярно проверяйте надежность крепления ремней и, что тканевые ремни не протерты и не повреждены. Если ремни повреждены, рекомендуется их заменить новыми.
- Протирайте стульчик влажной тканью или губкой. Не используйте абразивные или отбеливающие моющие средства.
- Следуйте указаниям по стирке, приведенным на лейбле подкладки сиденья.

Техника безопасности

- **ПРЕДУПРЕЖДЕНИЕ:** Не оставляйте ребенка без внимания.
- **ПРЕДУПРЕЖДЕНИЕ:** Проверяйте правильность фиксации ремней.
- **ПРЕДУПРЕЖДЕНИЕ:** Запрещено использовать стульчик, пока не установлены и правильно не отрегулированы все компоненты.
- **ПРЕДУПРЕЖДЕНИЕ:** Не устанавливать стульчик в непосредственной близости от открытого огня и прочих источников сильного теплового излучения, таких как камины, газовые плиты и т.д.
- Запрещено использовать стульчик, пока ребенок не научится сидеть самостоятельно.

- Запрещено использовать стульчик, если его отдельные части сломаны или отсутствуют.
- **ПРЕДУПРЕЖДЕНИЕ:** Безопасность ребенка лежит на Вашей ответственности.
- Внимательно прочитайте руководство пользователя перед использованием стульчика, сохраните руководство для использования в будущем. Невыполнение инструкций может привести к снижению уровня безопасности Вашего ребенка.
- Всегда используйте ремни безопасности. Стульчик оснащен пятиточечными ремнями безопасности. Убедитесь, что при использовании стульчика ребенок всегда пристегнут ремнями. Всегда проверяйте правильность регулировки ремней.
- Подходит для детей в возрасте от 6 месяцев и до 3 лет.
- Запрещено устанавливать стульчик на возвышенные поверхности.

Наши контакты

Посетите вебсайт: www.zoobie.co.uk.

Отдел продаж: kidsmarket@mail.ru, тел. : +7 495 665 68 69.

При возникновении неисправности в изделии Zoobie, пожалуйста, обратитесь к фирме-продавцу.



www.zoobie.co.uk T: +44 (0) 203 130 0500
info@zoobie.co.uk F: +44 (0) 203 130 0509